

Sommario

4 L'azienda

Azienda

6 Le cerniere

7 Le cerniere Slide-on

8 Le cerniere Anyway clip

9 Le basi

10 La cerniera ammortizzata Harmony

12 Gli ammortizzatori

Cerniere

Ammortizzatori

14 I push-pull Magic

Magic

16 Il klok

18 L'Akobat

Movimenti

20 Lo scorrevole Elite

Scorrevoli

22 Il cassetto carenato F-1 Box

Cassetti

26 Le guide nascoste

28 Le guide ball bearing

30 Le guide a rullo

Guide

Ferrari, il cuore del mobile

Ferrari è stata fondata a Lecco (LC) nel 1947 e da allora produce cerniere e accessori per mobili.

La lunga esperienza in questa industria ha consentito lo sviluppo di prodotti moderni e ad alto contenuto tecnologico, tutti coperti da brevetti internazionali.

L'innovazione, la costanza e l'entusiasmo hanno fortemente connotato la personalità aziendale, risultando in una crescita globale che vede oggi Ferrari presente in oltre 70 paesi.

Questa rapida espansione ha reso necessario nel 2001 il trasferimento dell'azienda presso la nuova sede di Verderio S. (LC), dove Ferrari ha potuto fruire di più spazi e di strutture più moderne.

Ferrari ha accompagnato l'evoluzione tecnologica dell'industria del mobile, a partire dalla cerniera a libro fino a quella moderna, espandendo la gamma prodotti includendo i movimenti, i cassetti, le guide, gli scorrevoli e altri accessori per mobili.

Oggi Ferrari è esperienza, know-how, qualità e design made in Italy premiato nel mondo.

Ferrari, un'azienda moderna, dinamica, internazionale



Ferrari SpA
Italia



Ferrari America, Inc.
USA



Ferrari Shunde
Cina

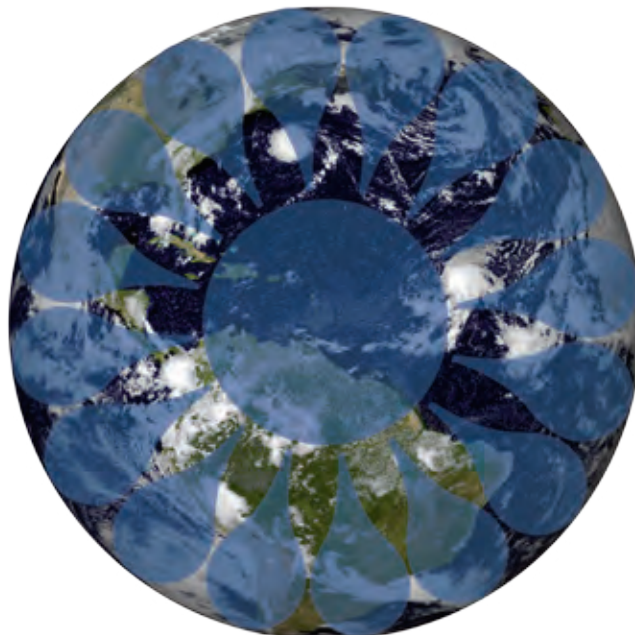

Ferrari Germany, GmbH
Germania



Ferrari Sk, s.r.o.
Slovacchia

Ferrari & Qualità

Ferrari è fortemente impegnata nella qualità ed è ben consapevole che questa è la chiave per soddisfare gli utenti finali e i mobiliari.

Ferrari implementa un severo Programma di Controllo Qualità in tutti i processi produttivi, regolamentato da procedure interne, dalle materie prime al prodotto finito, per realizzare prodotti di alta qualità.

Ferrari ha conseguito la Certificazione UNI EN ISO 9001 nel 1997 e la UNI EN ISO 14001 nel 2003.

Ferrari inoltre invia periodicamente i prodotti presso istituzioni internazionali di diversi paesi (Italia, Germania, USA, Regno Unito, Francia, Spagna), per svolgere test indipendenti finalizzati a confermare la qualifica di “fornitore di accessori per mobili di alta qualità”.



Il brand portfolio Ferrari



Accessori per mobili: cerniere, movimenti, cassetti, guide per cassetti e sistemi per ante scorrevoli.

PREMOCS

Pressofusione e produzione stampi per zama.



Produzione e distribuzione di accessori per mobili di qualità.

ic ferrari

L'intera gamma prodotti Ferrari è disponibile sotto il marchio IC Ferrari. La linea IC Ferrari ECO fornisce qualità a prezzi convenienti.

Le cerniere Ferrari

Cerniere



Slide-on



Anyway Clip

Le cerniere Ferrari

Ferrari produce cerniere di alta qualità dal 1947.

Oltre 60 anni di produzione significano esperienza, competenza, know-how, affidabilità e qualità.

La gamma prodotti include le versioni slide-on e clip-on, a seconda dei bisogni dei clienti.

La versione “Slide-on” è facilmente montabile con un semplice movimento, mentre la versione clip “Anyway Clip” è la miglior cerniera disponibile sul mercato.

Le cerniere Ferrari sono inoltre facili da montare con il sistema di fissaggio rapido “Speed”.



Speed

Le cerniere slide-on



Slide-on

La serie slide-on

Le cerniere slide-on si montano con un semplice movimento.

La cerniera è progettata in modo tale da consentire il montaggio ottimale in ogni regolazione possibile.

La cerniera è disponibile con copri-ala e copri-box. Su richiesta sono disponibili ulteriori personalizzazioni degli accessori.

Aperture disponibili: 95°, 110°, 125°, 165° 170°.

La gamma include applicazioni per ante in legno, in vetro e con profili in alluminio.



Le cerniere clip on

Anyway clip



Anyway Clip

Queste sono cerniere dotate di uno sgancio innovativo, semplice e sicuro. Il meccanismo clip-on non necessita di alcuna posizione obbligata della cerniera: essa può essere agganciata all'anta in ogni modo. Le basi sono reversibili.

Tali caratteristiche permettono il massimo agio nel montaggio e nell'installazione, anche con ante grandi o alte che necessitano l'impiego di diverse cerniere.

Il sistema di regolazione dell'anta è automatico o manuale.

Sicurezza assoluta contro ogni sgancio accidentale.

Aperture disponibili: 95°, 110°, 125°, 165° 170°.

La gamma prodotti include applicazioni per ante in legno, in vetro e con profili in alluminio.

Le cerniere Anyway Clip 91 sono dotate di una camma per la regolazione frontale (U.S. Patent: 5.781.966).

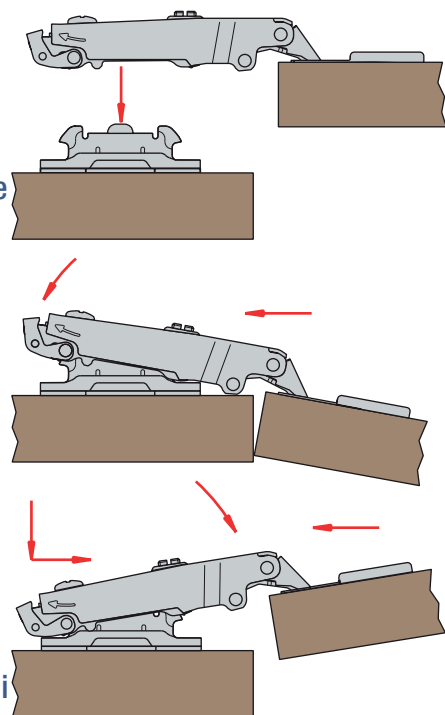

Compasso

La prima base che consente qualsiasi inclinazione dell'anta con posizioni di fissaggio standard.

Questa base è disponibile solo per cerniere slide-on. La regolazione va da 5° a 22°.

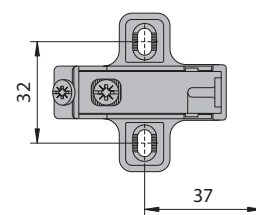
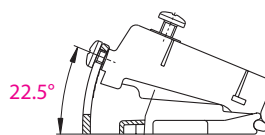
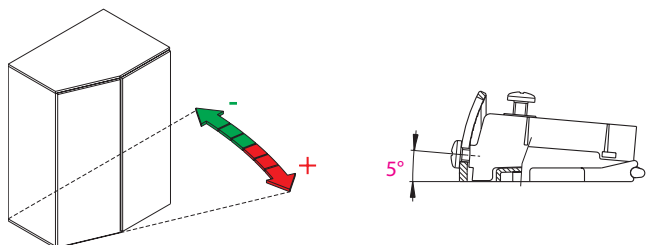

Pilot

Base simmetrica e reversibile con camma brevettata per una facile regolazione verticale (+/-1,5 mm). La regolazione verticale e parallela è possibile usando semplicemente la camma. Disponibile solo per cerniere Anyway Clip.

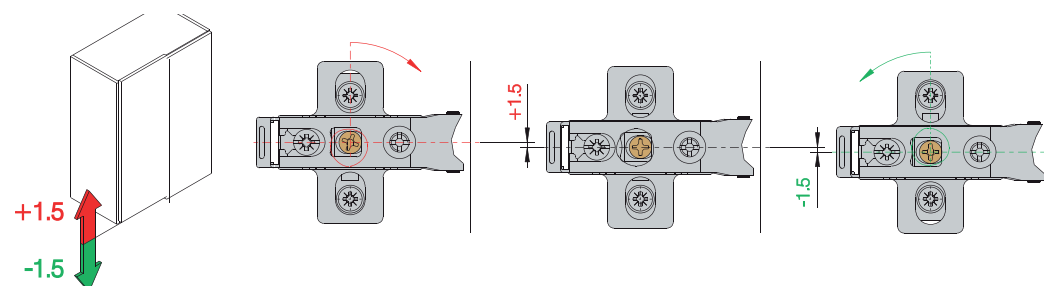

Nuova base Pilot regolabile in metallo

Nuova base clip reversibile realizzata in metallo per ridurre il costo.

Questa base è regolabile in altezza (± 2mm).

Disponibile per cerniere slide-on e clip, con euroviti premontate, tasselli Ø 10 mm e viti autofilettanti.

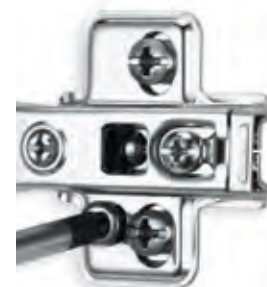
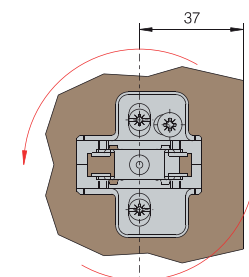
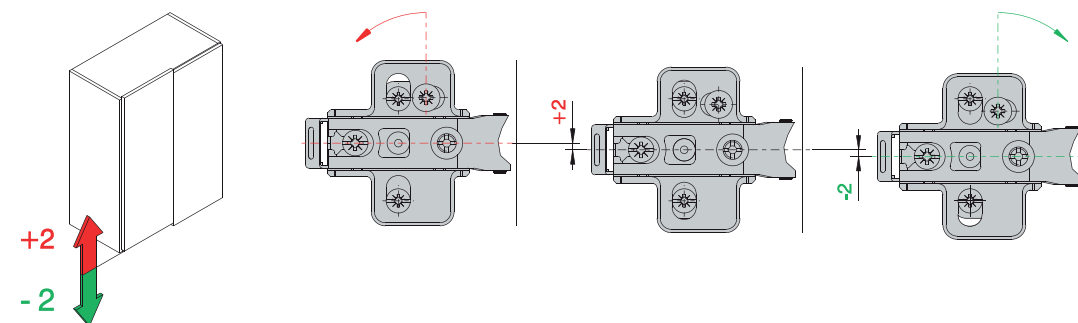

Harmony - la cerniera ammortizzata

Harmony

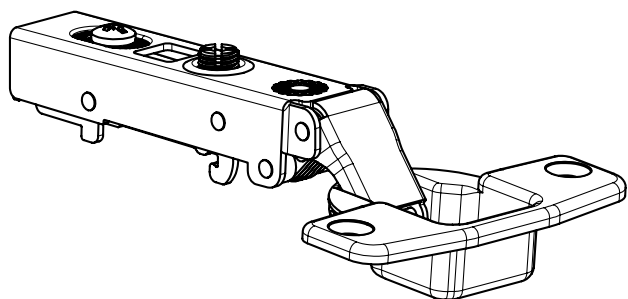

- Disponibili colli con varie coperture e angoli (30°, 45°, 90°, controcollo e 165°)
- Testate e approvate dai laboratori Ferrari
- Garantite fino a 50.000 cicli secondo la normativa UNI EN 15570/08.
- Disponibile fissaggio rapido
- Disponibile regolazione frontale e verticale con camma

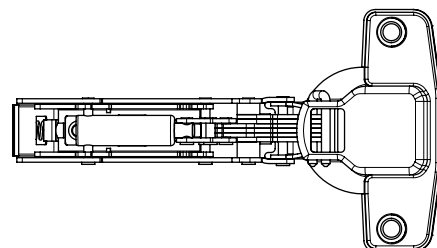
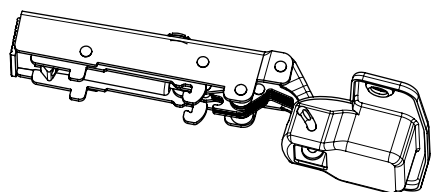
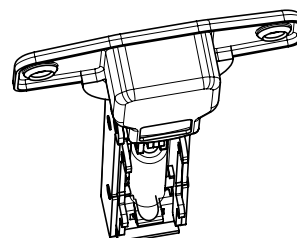
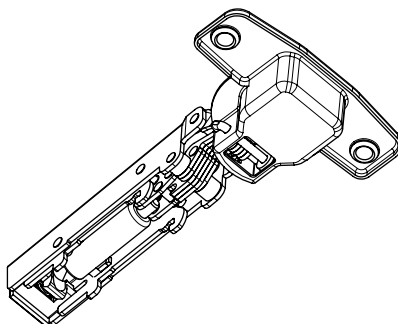
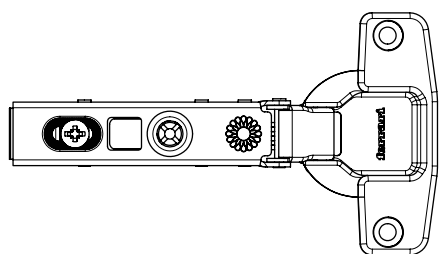

Harmony



Harmony



Wave

WAVE è il nuovo ammortizzatore per cerniere Ferrari che coniuga funzionalità, design e facilità di utilizzo.

L'ammortizzatore si monta direttamente sulla cerniera senza l'utilizzo di alcun utensile.

Attraverso la vite di regolazione è possibile ottimizzare l'effetto ammortizzante (-20% in due step) anche dopo l'installazione. WAVE è testato e garantito 80.000 cicli secondo la normativa UNI EN 15570/08.

Il sistema si applica anche a mobili finiti e, per la sue caratteristiche, è particolarmente adatto per il fai-da-te. WAVE è disponibile per tutte le cerniere "W" Ferrari made in Italy.

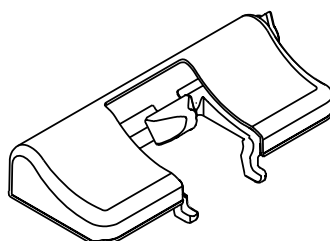

Wave (per cerniere collo 0)

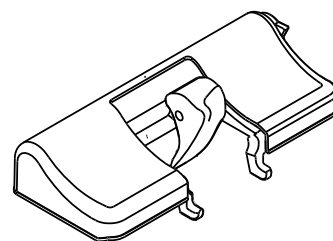

Wave (altri colli)

Si-softech



Si-Softech

Si-softech è la migliore soluzione per il soft-closing in ogni armadio.

Si-softech è applicabile anche su armadi già esistenti.

Sono possibili diversi tipi di installazioni.

Il prodotto è adatto per tutti i tipi di cerniere.

Montaggio facile e rapido.

La forza dell'ammortizzatore può essere regolata con la vite posta sul retro.

La gamma include le versioni a croce in zama e quella lineare in plastica, così come adattatori per diversi colli.

Si-softech è testato e garantito fino a 100.000 cicli secondo la normativa UNI EN 15570/08..

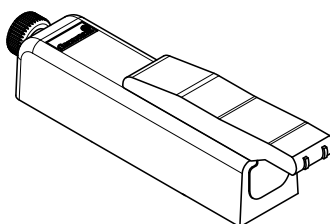

Airdamp



Airdamp

Airdamp è un innovativo ammortizzatore ad aria. Questo prodotto fornisce eccellenti prestazioni soft-closing.

Airdamp è di norma usato in fori da Ø 10 mm o con i suoi supporti a croce.

L'ammortizzatore è disponibile in grigio.

Airdamp è testato e garantito fino a 100.000 cicli secondo la normativa UNI EN 15570/08.

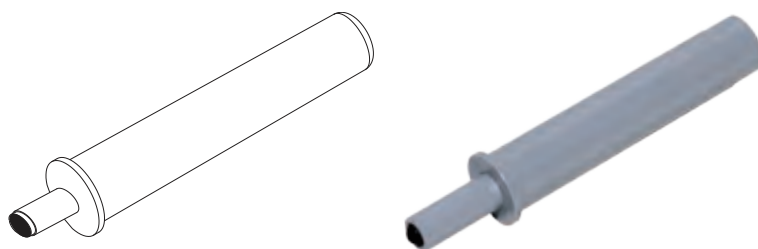

Flexdamp



Flexdamp

Flexdamp è un innovativo ammortizzatore a olio. Questo prodotto fornisce eccellenti prestazioni soft-closing.

Flexdamp è di norma usato in fori da Ø 10 mm o con i suoi supporti a croce.

Flexdamp è testato e garantito fino a 80.000 cicli secondo la normativa UNI EN 15570/08.

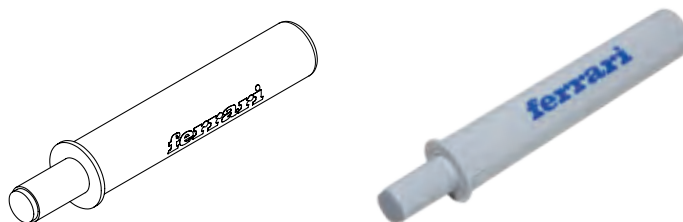

Magic

Magic è il push-pull standard per foro \varnothing 10 mm.

Due le versioni disponibili:

- standard, con forza di ritenuta 10 N
- regolabile, con forza di ritenuta 15 N, corsa 12 mm e 3mm di regolazione del puntale

Disponibili diversi supporti di montaggio.

Disponibile anche in bianco o in nero.

Testato fino a 100.000 cicli.

Magic ha vinto il "M Technology Award" nel 2007.

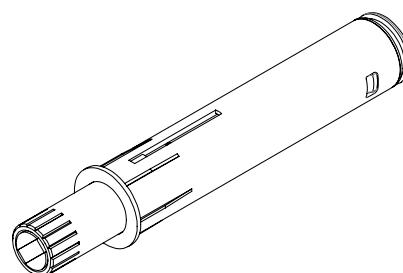
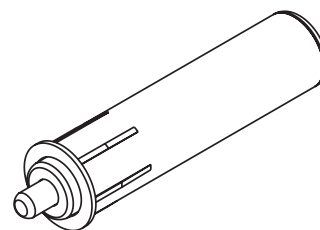

XL Magic

XL Magic è il push-pull standard longitudinale e regolabile, con magnete avente forza di ritenuta da 15 N.

XL Magic è disponibile nelle versioni lineare (mm 16+32) o a croce (mm 10x32)

Testato fino a 100.000 cicli.

XL Magic è anche disponibile nella versione base senza regolazione, con supporto a croce.

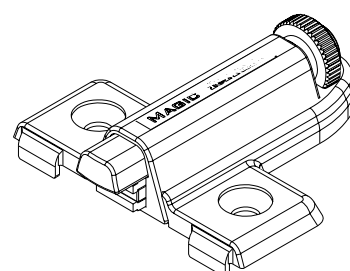
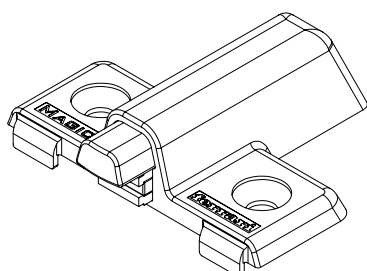
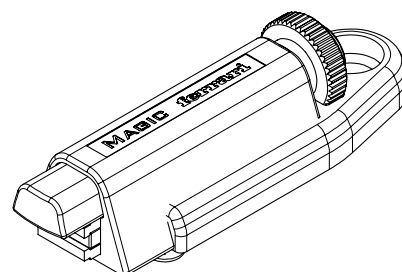

Magic Plus

Magic Plus è l'evoluzione naturale e l'espansione della gamma prodotto Magic. Le sue caratteristiche sono:

- L'anta si apre di circa 25 mm
- Applicabile in fori da Ø 10 mm
- Può essere usato con quasi tutti i supporti standard del Magic
- La versione con magnete (disponibile con forza di ritenuta da 8 o 12 N) può essere usata con cerniere senza molla
- La versione senza magnete può essere usata con cerniere standard

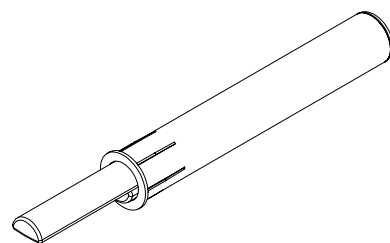
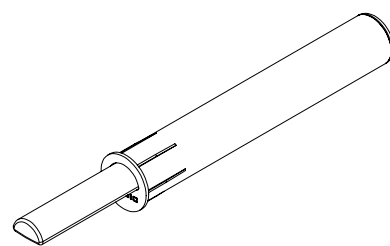

Maxi Magic

Maxi Magic è il nuovo push-pull regolabile.

Le sue caratteristiche principali sono:

- Regolazione frontale: 5 mm
- Consente l'apertura dell'anta di 40 mm
- Case in metallo
- Interassi di foratura della piastrina: mm 16, 16+21 e 16+32
- Prodotto disponibile con o senza magnete (forza di ritenuta 8N).

Maxi Magic è disponibile anche nella nuova versione da incasso per fori Ø10mm:

- Regolazione frontale: 5 mm
- Consente l'apertura dell'anta di 40 mm
- Utilizzabile con movimenti vasistas e ribalta (forza di spinta 30N)
- Disponibili diversi supporti di montaggio.
- Prodotto disponibile con o senza magnete (forza di ritenuta 15N).

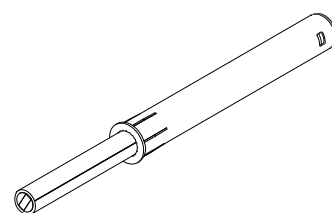
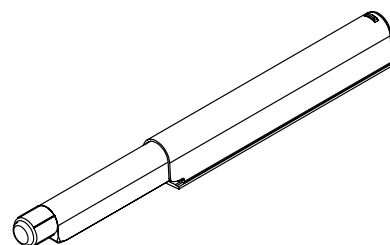

Klok & XL Klok

Grande robustezza e capacità di carico.
 Meccanismo di precisione che assicura leggerezza e fluidità di movimento,
 con arresto dell'anta in qualsiasi posizione.
 Applicabile su ante in legno o con telaio in alluminio frenato
 in apertura e in chiusura (1 e 2)
 Disponibile in due versioni: Klok per ante leggere e XL Klok per ante di dimensioni
 maggiori
 Prodotto testato fino a 100.000 cicli
 Assoluta garanzia di durata

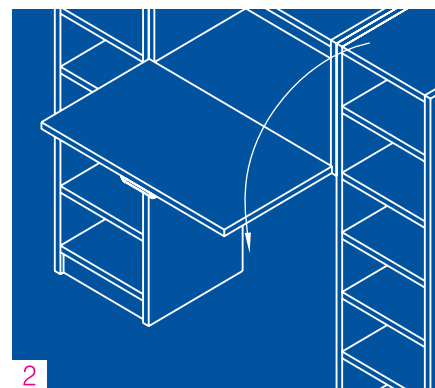
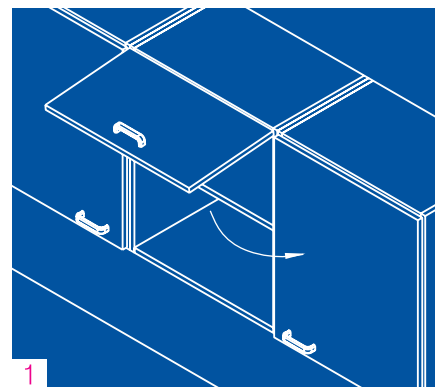

Istruzioni di montaggio - apertura vasitas

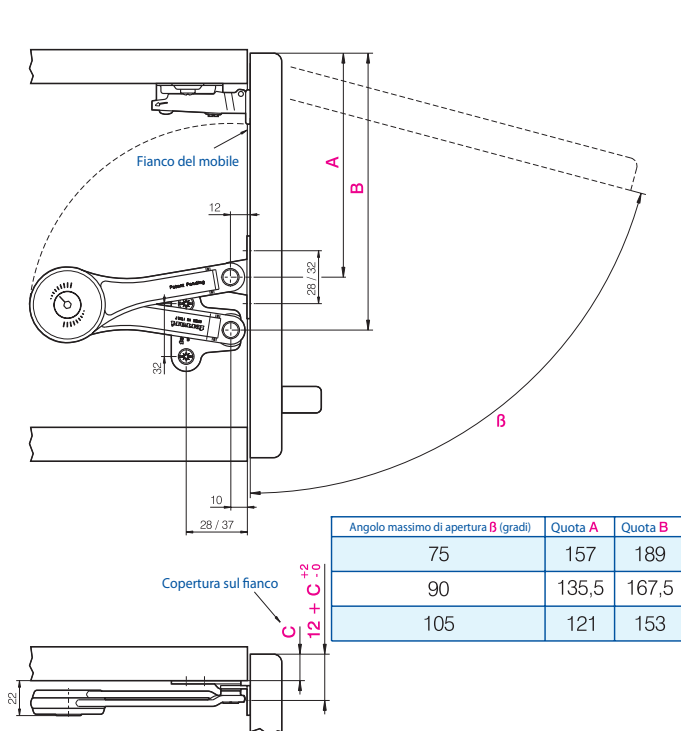

Istruzioni di montaggio - apertura ribalta

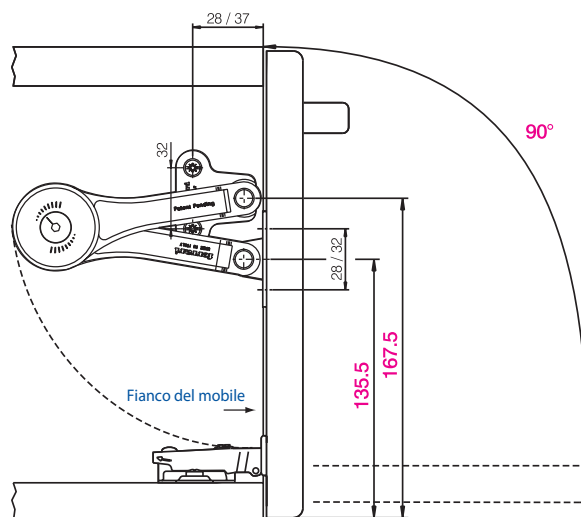

Per tenere l'anta in qualsiasi posizione il numero di Klok o XL Klok deve essere calcolato secondo il peso dell'anta **P**, l'altezza dell'anta **H** e il massimo angolo di apertura desiderato **B**

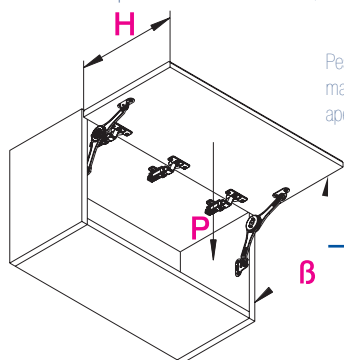

Peso dell'anta **P** e massimo angolo di apertura **B**.

Altezza anta **H** in mm

1 x Klok

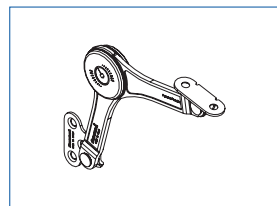

2 x Klok

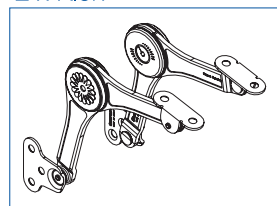

1 x XL Klok

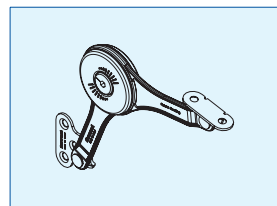

2 x XL Klok

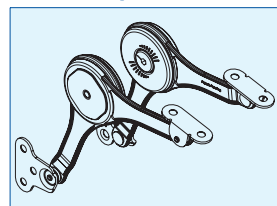

		Altezza anta H in mm																	
		300		350		400		450		500		550		600		650		700	
		Klok	XL Klok	Klok	XL Klok	Klok	XL Klok	Klok	XL Klok	Klok	XL Klok	Klok	XL Klok	Klok	XL Klok	Klok	XL Klok	Klok	XL Klok
2 Kg	75°	1	/	1	/	1	/	1	/	1	/	1	/	1	/	1	/	1	/
	90°	1	/	1	/	1	/	1	/	1	/	1	/	1	/	1	/	1	/
	105°	1	/	1	/	1	/	1	/	1	/	1	/	1	/	2	/	2	/
3 Kg	75°	1	/	1	/	1	/	1	/	1	/	1	/	1	/	1	/	1	/
	90°	1	/	1	/	1	/	1	/	1	/	2	/	2	/	2	/	2	/
	105°	1	/	1	/	1	/	2	/	2	/	2	/	2	/	2	/	2	/
4 Kg	75°	1	/	1	/	1	/	1	/	1	/	2	/	2	/	2	/	2	/
	90°	1	/	1	/	2	/	2	/	2	/	2	/	2	/	2	/	2	/
	105°	1	/	2	/	2	/	2	/	2	/	2	/	2	/	/	/	/	/
5 Kg	75°	1	1	1	1	1	1	2	1	2	1	2	1	2	1	2	1	2	1
	90°	1	1	2	1	2	1	2	1	2	1	2	1	2	1	/	2	/	2
	105°	2	1	2	1	2	1	2	1	/	2	/	2	/	2	/	2	/	2
6 Kg	75°	1	1	1	1	2	1	2	1	2	1	2	1	2	1	2	1	2	1
	90°	2	1	2	1	2	1	2	1	2	1	/	2	/	2	/	2	/	2
	105°	2	1	2	1	2	1	/	2	/	2	/	2	/	2	/	2	/	2
7 Kg	75°	1	1	2	1	2	1	2	1	2	1	2	1	2	1	/	2	/	2
	90°	2	1	2	1	2	1	/	2	/	2	/	2	/	2	/	2	/	2
	105°	2	1	/	2	/	2	/	2	/	2	/	2	/	2	/	2	/	/
8 Kg	75°	2	1	2	1	2	1	2	1	2	1	/	2	/	2	/	2	/	2
	90°	2	1	2	1	/	2	/	2	/	2	/	2	/	2	/	2	/	2
	105°	2	1	/	2	/	2	/	2	/	2	/	2	/	2	/	/	/	/
9 Kg	75°	/	1	/	1	/	1	/	1	/	2	/	2	/	2	/	2	/	2
	90°	/	1	/	2	/	2	/	2	/	2	/	2	/	2	/	2	/	/
	105°	/	2	/	2	/	2	/	2	/	2	/	/	/	/	/	/	/	/
10 Kg	75°	/	1	/	1	/	1	/	2	/	2	/	2	/	2	/	2	/	2
	90°	/	1	/	2	/	2	/	2	/	2	/	2	/	2	/	/	/	/
	105°	/	2	/	2	/	2	/	2	/	/	/	/	/	/	/	/	/	/
11 Kg	75°	/	1	/	1	/	2	/	2	/	2	/	2	/	2	/	2	/	2
	90°	/	2	/	2	/	2	/	2	/	/	/	/	/	/	/	/	/	/
	105°	/	2	/	2	/	2	/	/	/	/	/	/	/	/	/	/	/	/
12 Kg	75°	/	1	/	1	/	2	/	2	/	2	/	2	/	2	/	2	/	2
	90°	/	2	/	2	/	2	/	2	/	2	/	/	/	/	/	/	/	/
	105°	/	2	/	2	/	2	/	/	/	/	/	/	/	/	/	/	/	/

Klok

Akrobat



Il pistone a gas

- Sistema di aggancio rapido alle piastrine
- Disponibile per ante in legno ed in alluminio
- Disponibile frenato in apertura e in chiusura
- Apertura delle ante facile e senza sforzo
- Tenuta sicura in posizione aperta e chiusa
- Movimento e arresto fluidi
- Disponibile con varie forze di ritenuta
- Facile da montare e installare
- Design compatto ed elegante
- Non necessita di manutenzione
- Finitura grigio metallizzata

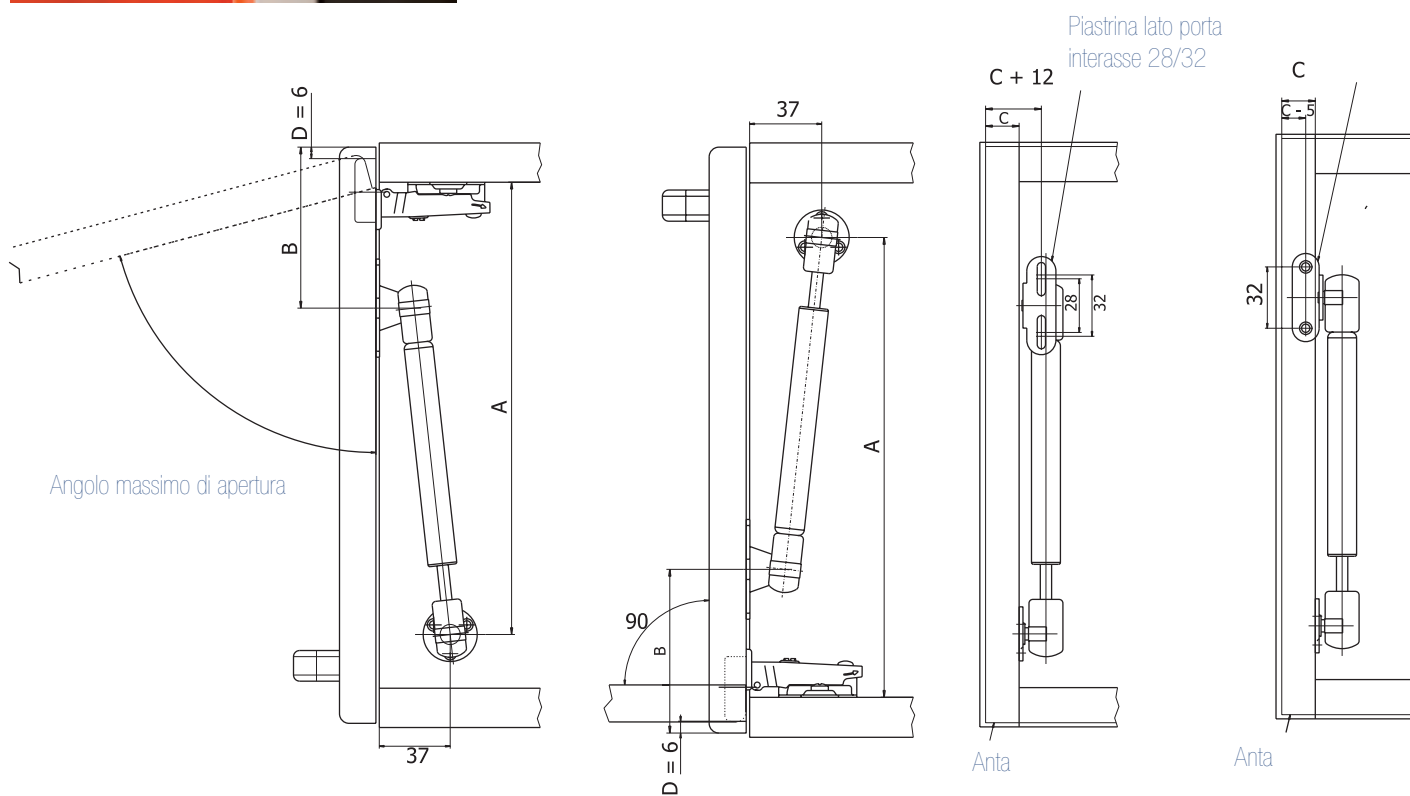

Applicazioni a vasistas

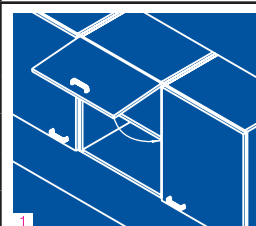

L	Angolo max. di apertura	A	B
243	75°	257,5	84
243	90°	236	84
243	105°	221	76
276	75°	291	100
276	90°	265	100
276	105°	252	84

Applicazioni a ribalta

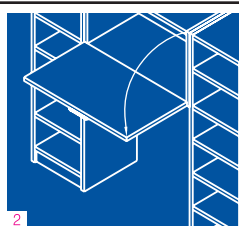

L	Angolo max. di apertura	A	B
243	90°	236	84

Tabella tecnica pistoni a gas Akrobat

Numero e tipo di leve necessarie

Peso Anta	H anta	mm 300			mm 350			mm 400			mm 450			mm 500			mm 550			mm 600			mm 650			mm 700			
	Forza leva (N)	60	80	100	60	80	100	60	80	100	60	80	100	60	80	100	60	80	100	60	80	100	60	80	100	60	80	100	
Kg 2	75°																												
	90°	1	x	x	1	x	x	1	x	x	1	x	x	1	x	x	1	x	x	2	x	x	2	1	x	2	x	x	
	100°	1	x	x	1	x	x	1	x	x	1	x	x	1	x	x	2	1	x	2	1	x	2	1	x	2	2	1	
Kg 3	75°																												
	90°	1	x	x	1	x	x	2	x	x	2	1	x	2	2	x	2	2	1	2	2	2	2	2	2	x	2	2	
	100°	1	x	x	2	x	x	2	1	x	2	2	x	2	2	1	2	2	2	x	2	2	x	2	2	x	2	2	
Kg 4	75°																												
	90°	2	x	x	2	1	x	2	2	1	2	2	1	x	2	2	x	2	2	x	2	2	x	2	2	x	x	2	
	100°	2	1	x	2	2	1	2	2	1	x	2	2	x	2	2	x	2	2	x	x	2	x	x	2	x	x	2	
Kg 5	75°																												
	90°	2	1	x	2	2	1	x	2	2	x	2	2	x	2	2	x	2	2	x	x	2	x	x	2				
	100°	2	2	1	x	2	2	x	2	2	x	2	2	x	x	2	x	x	2	x	x	x							
Kg 6	75°																												
	90°	2	2	1	x	2	2	x	2	2	x	x	2	x	x	2													
	100°	x	2	1	x	2	2	x	x	2	x	x	2	x	x	x													
Kg 7	75°																												
	90°	x	2	2	x	2	2	x	x	2	x	x	2																
	100°	x	2	2	x	x	2	x	x	2	x	x	x																
Kg 8	75°																												
	90°	x	2	2	x	x	2																						
	100°	x	x	2	x	x	2																						
Kg 9	75°																												
	90°	x	2	2	x	x	2																						
	100°	x	x	2																									

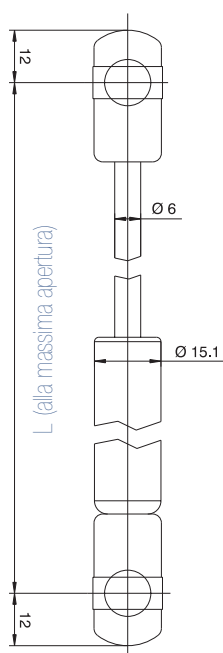

Applicazione a vasistas		
L	Forza (N)	Codice confezione (contenuto: pistone, piastrina porta, piastrine fianco, 7 viti)
243	60	PGA243C060AK001
243	80	PGA243C080AK002
243	100	PGA243C100AK003
276	60	PGA276C060AK004
276	80	PGA276C060AK005
276	100	PGA276C060AK006
Applicazione a ribalta		
243	40	PGC243C060AK007

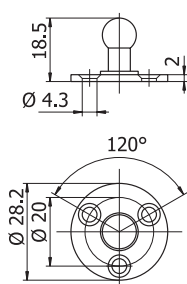

Piastrina lato fianco

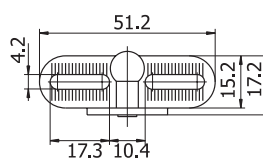

Piastrina lato anta interasse mm 28/32

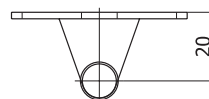

Piastrina lato anta alluminio

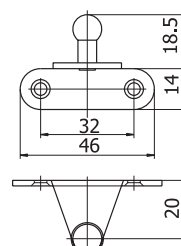

Elite



Sistema per ante scorrevoli

- Montaggio facile dall'alto verso il basso
- Disponibile con soft-closing
- Scorrimento fluido e silenzioso
- Facilmente regolabile
- Sistema anti-deragliamento brevettato
- Disponibili versioni per 2 & 3 ante
- Capacità di carico 80 Kg
- Per porte fino a 50mm di spessore
- 100% Italian Design



Elite

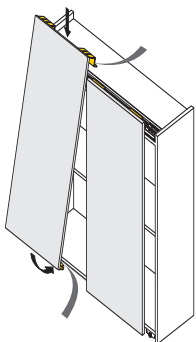

Montaggio facile dall'alto verso il basso

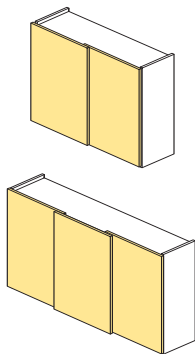

Disponibili applicazioni a 2 & 3 ante

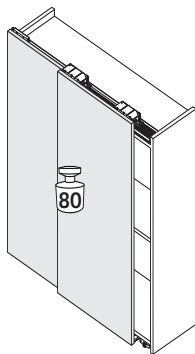

Capacità di carico 80 kg



Meccanismo estremamente silenzioso



Sistema "anti-deragliamento" di sicurezza



100% Italian design



Nuovo ammortizzatore doppio effetto,
 un sistema soft-closing opzionale ad
 alte prestazioni.
 il sistema è montato direttamente sull'anta e con-
 sente una chiusura dolce e
 silenziosa delle ante in entrambe le direzioni.

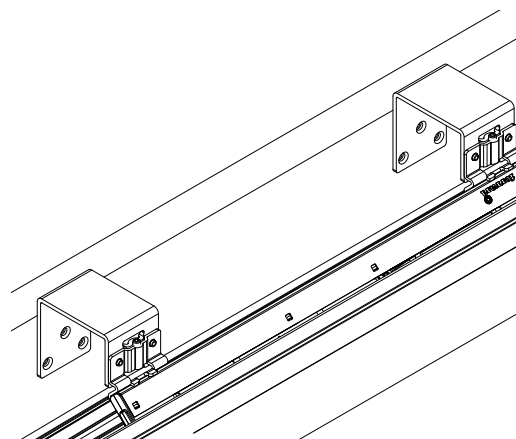
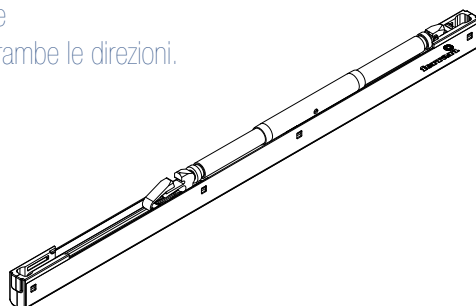

F-1 Box: il cassetto carenato

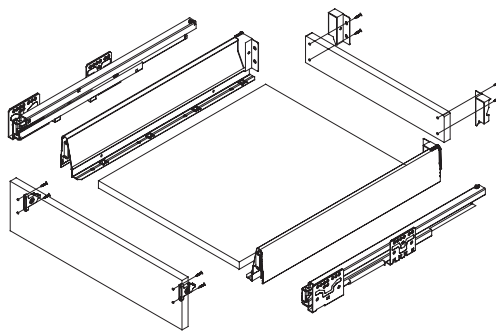
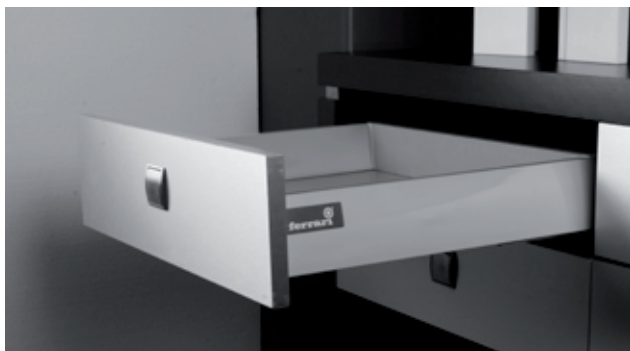

Caratteristiche del prodotto

- Meccanismo estremamente silenzioso, stabile e fluido
- Lunghezze disponibili: mm 270, 300, 350, 400, 450, 500, 550
- Spondina laterale alta 86 mm in acciaio grigio RAL 7045 o, su richiesta, grigio argento RAL 9006, bianco RAL 9010, crema RAL 9001 o nero RAL 9005
- Disponibili anche cassetti interni
- Railing disponibili per altezze mm 160 & 200
- Regolazione verticale del cassetto ± 2 mm; regolazione orizzontale ± 1 mm
- Montaggio e smontaggio rapidi
- Guide nascoste full extension con capacità di carico di 40 kg
- Testate fino a 80.000 cicli
- Meccanismi self-closing e soft closing di serie
- La gamma prodotti include railing, spondine doppie rialzate, spondine in vetro e altri accessori



Regolazione verticale del cassetto ± 2 mm



Regolazione orizzontale del cassetto ± 1 mm



Railing disponibile per altezze da mm 145 & 185

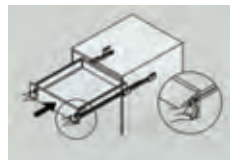

Montaggio facile e rapido



Soft-closing di serie

F-1 Box: il cassetto carenato



È disponibile un'ampia gamma di accessori



Cassetti

Guide nascoste

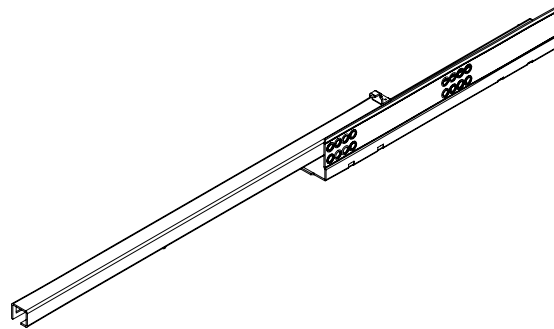

Caratteristiche del prodotto

- Scorrimento estremamente fluido e silenzioso
- Meccanismo ad alta stabilità
- Regolazione verticale del cassetto
- Disponibili sistemi self-closing & soft-closing
- Disponibili versioni a estrazione parziale e totale
- Capacità di carico 25Kg
- Lunghezze disponibili: mm 300, 350, 400, 450, 500 & 550



Disponibile versione con soft-closing



Sistema a sgancio rapido



Self-closing di serie



Disponibili versioni a estrazione totale e parziale

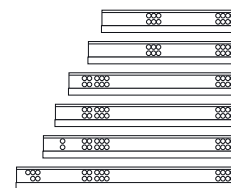

Lunghezze disponibili:
mm 300, 350, 400, 450,
500, e 550

Guide nascoste

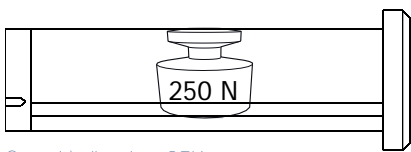

Capacità di carico: 25Kg

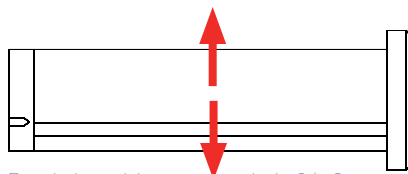

Regolazione del cassetto verticale 0/+2 mm



Disponibile versione frame

Guide ball bearing, h 45 mm, full extension soft-closing e push-to-open



- Montaggio sul fianco del mobile
- Profili del fianco e del cassetto separabili per il montaggio
- Doppio binario guida, arresto in apertura
- Capacità di carico 25 kg per set (soft-closing), 45 Kg per set (push-to-open)

Durante il montaggio il profilo dell'armadio e quello del cassetto devono essere separati. Espandere la guida, posizionarla sul suo fianco e tirare la leva nera nell'immagine per separare i profili.
Scorrere i due profili nelle rispettive parti in legno.
Montare il cassetto inserendo i due profili uno all'interno dell'altro.

Lunghezza cassetto	Codice Soft closing	Codice Push-to-open
250	BBD250F45RP	BBP250F45RP
300	BBD300F45RP	BBP300F45RP
350	BBD350F45RP	BBP350F45RP
400	BBD400F45RP	BBP400F45RP
450	BBD450F45RP	BBP450F45RP
500	BBD500F45RP	BBP500F45RP
550	BBD550F45RP	BBP550F45RP
600	-	BBP600F45RP
650	-	BBP650F45RP
700	-	BBP700F45RP

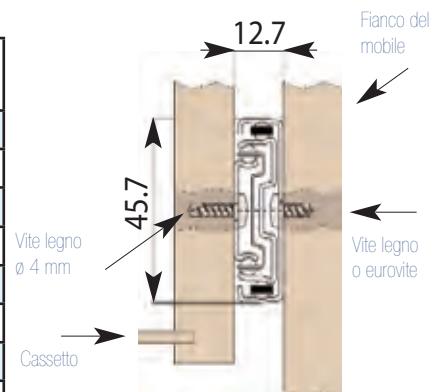

Guide ball bearing h 45 mm, full extension standard



- Montaggio sul fianco del mobile
- Profili del fianco e del cassetto separabili per il montaggio
- Doppio binario guida, arresto in apertura
- Capacità di carico 45 kg per set



Durante il montaggio il profilo dell'armadio e quello del cassetto devono essere separati. Espandere la guida, posizionarla sul suo fianco e tirare la leva nera nell'immagine per separare i profili.
Scorrere i due profili nelle rispettive parti in legno.
Montare il cassetto inserendo i due profili uno all'interno dell'altro.

Lunghezza cassetto	Codice
250	BBN250F45RP
300	BBN300F45RP
350	BBN350F45RP
400	BBN400F45RP
450	BBN450F45RP
500	BBN500F45RP
550	BBN550F45RP
600	BBN600F45RP
650	BBN650F45RP
700	BBN700F45RP
750	BBN750F45RP
800	BBN800F45RP
850	BBN850F45RP
900	BBN900F45RP

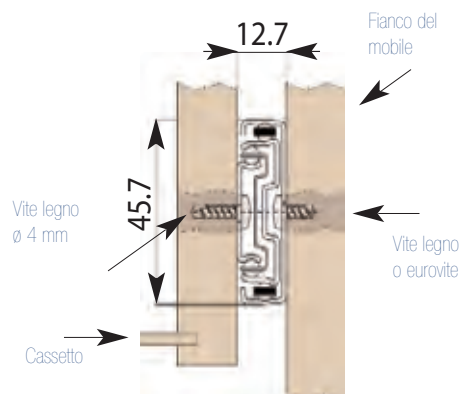

Guide ball bearing h 35 mm, estrazione parziale

- Montaggio sul fianco del mobile
- Profili del fianco e del cassetto separabili per il montaggio
- Doppio binario guida, arresto in apertura
- Interasse di foratura laterale 32 mm
- Capacità di carico 18 kg per set
- Finitura: zinco - altre finiture disponibili su richiesta

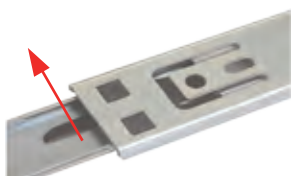

Cabinet profile and drawer profile must be separated when mounting. Expand slide, place it on its side and pull black lever as shown in order to separate the profiles. Slide the two profiles into the respective wood parts. Mount the drawer by inserting profiles inside one another.

Lunghezza cassetto	Codice
250	BBN250S35RP
300	BBN300S35RP
350	BBN350S35RP
400	BBN400S35RP
450	BBN450S35RP
550	BBN550S35RP
550	BBN550S35RP
600	BBN600S35RP

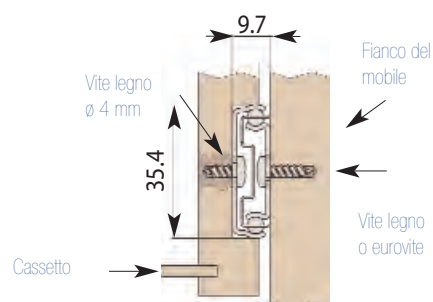

Guide ball bearing h 27 mm, estrazione parziale

- Montaggio in un foro da 27 mm nel fianco del cassetto
- Estrazione parziale, doppio binario guida, arresto in apertura
- Interasse di foratura laterale 32 mm
- Capacità di carico: 15 kg per set
- Finitura: zinco - altre finiture disponibili su richiesta
- Versione h 17 mm disponibile su richiesta

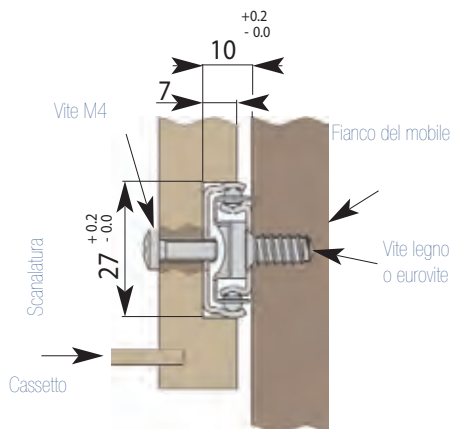

Lunghezza cassetto (min/max)		Codice
182	290	BBN182S27RP
214	355	BBN214S27RP
246	415	BBN246S27RP
278	480	BBN278S27RP
310	545	BBN310S27RP
342	580	BBN342S27RP
374	650	BBN374S27RP
406	715	BBN406S27RP
438	775	BBN438S27RP



Guide self-closing

- Guide self-closing con montaggio dal basso e regolazione laterale del cassetto
- Rotelle e guide di design speciale per uno scorrimento silenzioso
- Capacità di carico: 25 kg
- Finitura epossidica non tossica
- Spessore materiale da 0.8 a 1.2 mm
- 50mm di lunghezza self-closing.
- Lunghezze disponibili: mm 250, 300, 350, 400, 450, 500, 550, 600
- Colori disponibili: bianco RAL 9001, nero RAL 9005, marrone RAL 8017, grigio RAL 7004
- Imballi disponibili: industriale, set singolo



E. Patent: 0 688 520
U.S. Patent: 5.626.450

Camma per regolazione vite

Guide lift

- Sistema di regolazione verticale
- Fissaggio al fianco del mobile con due tasselli da Ø 10mm
- Il tassello frontale è premontato a 37mm per regolazione laterale ± 1 mm della guida
- Consente un perfetto allineamento del cassetto quando il mobile è assemblato
- Fissare la guida con una vite ulteriore nella posizione indicata
- Lunghezze disponibili: mm 250, 300, 350, 400, 450, 500, 550, 600
- Colori disponibili: bianco RAL 9001, nero RAL 9005, marrone RAL 8017, grigio RAL 7004
- Imballi disponibili: industriale, set singolo

Sistema self-closing

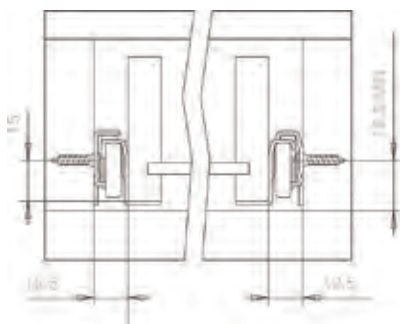

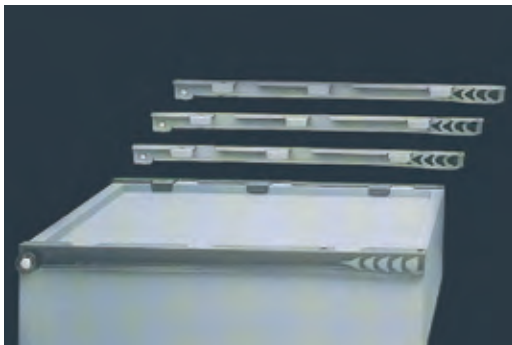

Sistema CLAMP

Guide self-closing CLAMP

- Guide self-closing con regolazione laterale del cassetto
- Il fissaggio CLAMP è ottenuto premendo 3 denti nei pannelli del cassetto
- Consente un fissaggio rapido senza attrezzi
- La guida è fissata in modo uniforme su tutta la lunghezza del fianco del cassetto
- Guide disponibili con regolazione LIFT
- Lunghezze disponibili: mm 250, 300, 350, 400, 450, 500, 550, 600.
- Colori disponibili: bianco RAL 9001, nero RAL 9005, marrone RAL 8017, grigio RAL 7004
- Imballi disponibili: industriale, set singolo.

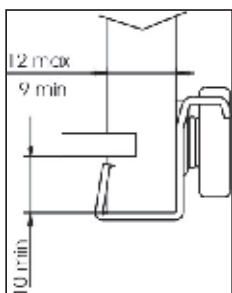

Schema di foratura delle guide a rullo

T = Posizione standard tassello

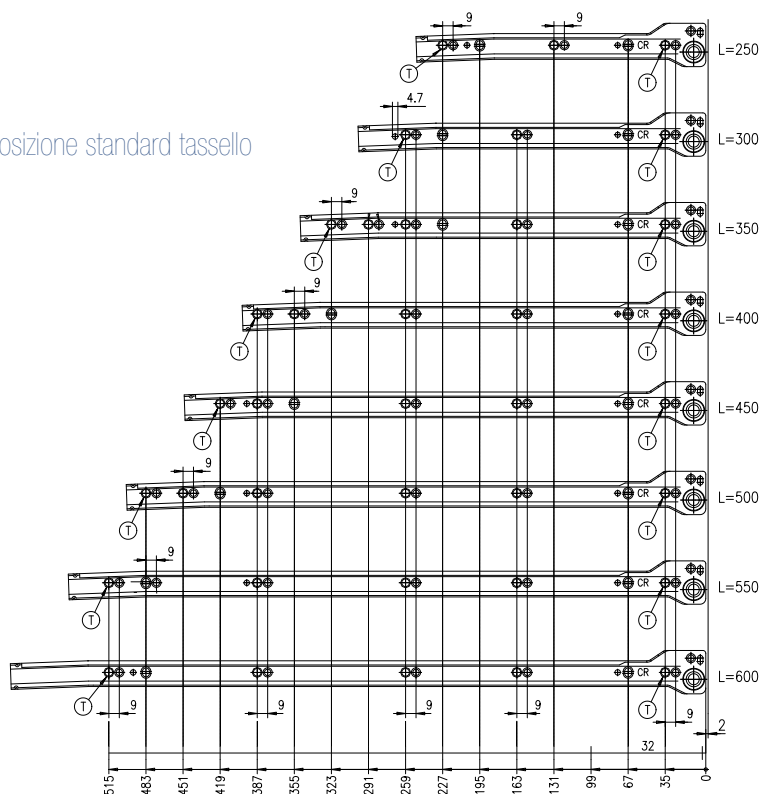

FAST 3 / FAST 4
Macchina piegatrice pneumatica
per
produzione di massa.
E. Patent: 0 674 968 U.S.
Patent: 5.535.504



FAST 8
Attrezzo pneumatico per ogni
produzione.
E. Patent: 0 742 060 U.S.
Patent: 5.737.820



ITALY

Ferrari Point srl
Via E. Fermi, 4 - Loc. Olmi
I-31048 S. Biagio di Callalta (TV) - Italy
Tel.: +39 0422 892389
Fax: +39 0422 892296

AMERICA

Ferrari America Inc.
4189 Eagle Hill Driver Suite 110
27265 High Point - North Carolina USA
Tel.: +1 336 8411445
Fax: +1 336 8413543
Web: www.ferrariamerica.com
e-mail: info@ferrariamerica.com

CHINA

Ferrari Shunde R.O
New world China Land Shunde 15D
NO.148 Qinghui Road
Daliang Shunde 528308
FoShan China
Tel.: +86 757 22306761-2

GERMANY

Agostino Ferrari Germany GmbH
Höferweg 22
32602 Vlotho - Germany
Tel. +49 5733 877970
Fax. +49 5733 8779710
Web: www.ferrari-fittings.de
e-mail: ferrari@ferrari-fittings.de

SLOVAKIA

A. Ferrari Sk, s.r.o.
Levočská 3013/50
05801 Poprad Slovakia
Tel.: +421 52 7722105
Fax: +421 52 7793900

Ogni prodotto Ferrari è oggetto costante di miglioramenti tecnici, richiesti e proposti dal mercato per il beneficio di tutti gli utilizzatori della qualità Ferrari.
L'azienda si avvale quindi di apportare modifiche tecniche e strutturali ai prodotti senza preavviso.
Ferrari declina ogni responsabilità per danni causati dall'uso del prodotto non conforme a quanto indicato in questo catalogo.
Per applicazioni particolari, contattare l'ufficio tecnico Ferrari.



Copyright Ferrari. Si riserva il diritto di modificare le specifiche tecniche senza preavviso.

15ITTA02
Printed in Italy

A. Ferrari SpA

23879 Verderio (LC) - Italy
Via per Cornate, 45
Tel: +39 039 59 00
Fax: +39 039 59 00 222

www.ferrarispaspa.it
e-mail: ferrarispaspa@ferrarispaspa.it

